

INFORMATIONS TECHNIQUES

Jointés statiques | Bague d'appui rectangulaire Type d'étanchéité interne, non coupée (BU) et coupée (BG)

Description

Les bagues d'appui ne sont pas conçues pour assurer l'étanchéité. Comme leur nom l'indique, il s'agit plutôt d'éléments de protection et de support fabriqués à partir de matériaux résistant à l'extrusion qui disposent généralement d'une section transversale rectangulaire. Elles sont installées dans une rainure avec un élément d'étanchéité en élastomère, de préférence un joint torique équivalent pour des applications statiques.

L'ajustement serré de la bague d'appui dans le boîtier empêche l'extrusion de l'élément d'étanchéité en élastomère pressurisé dans la fente d'étanchéité.

Voici des exemples typiques d'application : machines de moulage par injection, machines-outils, presses, pelles, machines agricoles et vannes pour circuits hydrauliques.

Le type BU a une section transversale rectangulaire. Il est fait en PTFE. Il est utilisé à la fois dans des applications statiques et dynamiques. Il est possible d'effectuer des mouvements alternatifs et rotatifs.

Outre les caractéristiques de la bague BU, le type BG a un angle de coupe de 30° ou 45°. Il est privilégié pour les installations dans des rainures fermées, les bagues d'appui non coupées n'étant pas adaptées.

Avantages

- Utilisation de joints toriques dans des applications à haute pression
- Utilisation de matériaux de joints toriques avec une faible dureté
- Compensation des fentes d'étanchéité radiales
- Pour des applications d'étanchéité internes et externes
- Possibilité d'effectuer des mouvements alternatifs et rotatifs
- Compensation thermique en cas de grandes fluctuations de température
- Applications statiques et dynamiques



Données techniques

Applications statiques	:	jusqu'à environ 250 MPa (selon le matériau de la bague d'appui et la fente d'étanchéité)
Applications dynamiques	:	mouvement alternatif jusqu'à environ 40 MPa Oscillant / tournant lentement jusqu'à environ 15 MPa
Vitesse	:	Mouvements alternatifs et rotatifs jusqu'à environ 2 m/s (selon le matériau)
Température	:	-200 °C à +260 °C (selon le matériau)

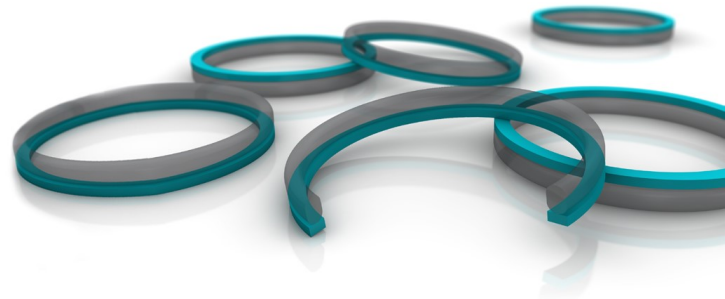

INFORMATIONS TECHNIQUES

Jointés statiques | Bague d'appui rectangulaire Type d'étanchéité interne, non coupée (BU) et coupée (BG)

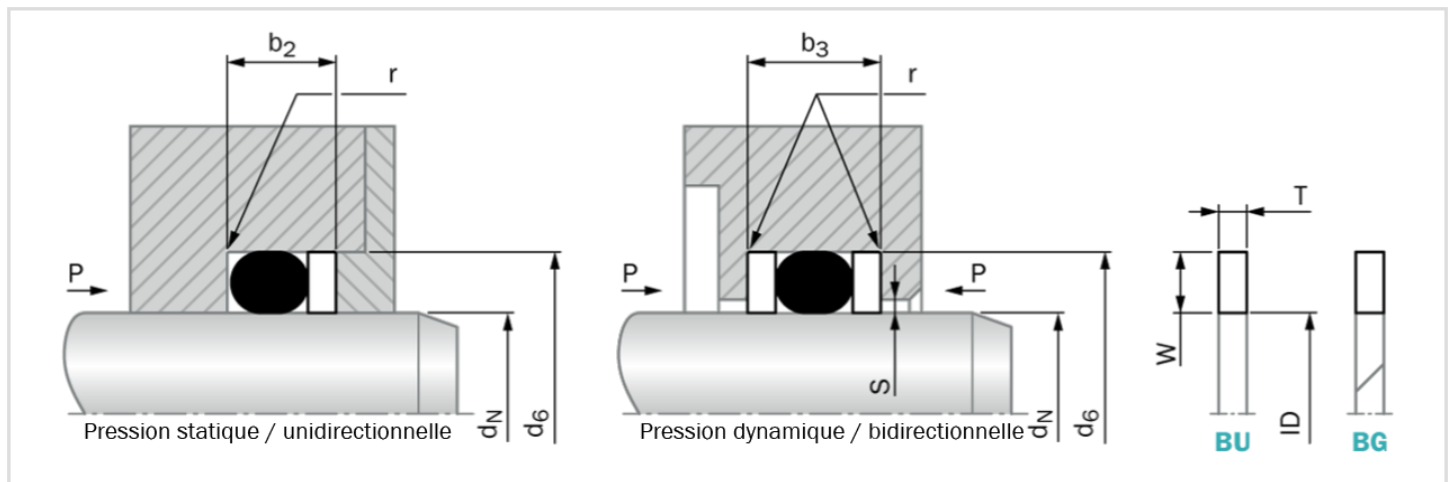

Remarque importante

Les suggestions d'installation, les recommandations relatives aux matériaux, les paramètres et les autres données fournies sont toujours soumis au domaine d'utilisation particulier et à l'application dans laquelle le joint d'étanchéité est destiné à être utilisé, en particulier l'interaction du joint avec d'autres composants de l'application. Par conséquent, ils ne constituent pas un accord sur la nature juridique et factuelle ni une garantie de qualité. Sous réserve de modifications et d'erreurs techniques.